

HYRAX



Besonderheiten

# Modell 27.12

Ausführung: 09-2021

Pushing the limit

# Besonderheiten

## Modell 27.12

hyraxindustries.com  
info@hyraxindustries.com

### Performance

Arbeitshöhe:	12,6 m
Plattformhöhe:	10,6 m
Horizontaler Bereich:	8,75 m
Fahrhöhe:	12,6 m
Arbeitskorbladung:	270 kg
Rotation des Arbeitskorbs:	180°
Vertikaler Korbarm-Schwenkbereich:	180°
Drehkranz rotation kontinuierlich:	360°
Fahrgeschwindigkeit in Transportposition:	0 - 4,0 km/h
Fahrgeschwindigkeit in der Höhe:	0 - 2,0 km/h
Zulässige Neigung:	45% = 25°
Automatisches Bi-Leveling:	15° / 15°

### Maße

Maschine	Gefaltet (l x b x h):	4565 x 1750 x 1996 mm
	Gegengewicht eingefahren:	200 mm
	Gegengewicht erweitert:	700 mm
	Gesamtmaschinengewicht ohne Optionen:	2750 kg
Fahrwerk	Breite gefaltet:	1750 mm
	Breite entfaltet:	2200 mm
	Bodenfreiheit gefaltet:	174 mm
	Bodenfreiheit entfaltet:	278 mm
Arbeitskorbs	Abmessungen (l x b x h):	1400 x 720 x 1100 mm
	Zugangsbreite:	647 mm
	Zugangshöhe:	920 mm
	Einstiegshöhe:	400 mm

**ATD**

18,5 kW 3 Zyl. Kubota  
Dieselmotor

**ATD<sup>e</sup>**

18,5 kW 3 Zyl. Kubota  
Dieselmotor  
Elektrische Plug-In  
System 230V / 380V

**ATE**

Voll lithium angetrieben  
20kWh / 30kWh  
Batteriepack

---

## Mechanisch

43 Liter Kraftstofftankinhalt (ATD)  
Vollproportionale Steuerung  
Load-Sensing-Hydraulikpumpe  
Antriebsmotoren, hohe / niedrige Gangwahl  
Automatischer Drehzahlregler

---

## Sicherheit

Qualitätszeichen EN280 / CE  
Neigungsalarm  
LED-Blitzlampen am Gegenstück  
Verhinderung des Einklemmens über dem Bedienfeld  
Integriertes Wägesystem in der Arbeitskorbs  
12V elektrische Notabstiegspumpe  
Doppelschiene auf Arbeitskorbs  
Horn

---

## Verfügbar Optionen

6,5 kVA-230V Generator für die Stromversorgung im Arbeitskorb (ATD)  
Stützhalter an der Vorderseite des Arbeitskorb (70 kg)  
Zusätzliche Schraubwannen  
Kit / Pur Flaschenhalter  
Höhenverstellbare Arbeitsscheinwerfer auf dem Arbeitskorb  
4 x LED-Arbeitsscheinwerfer auf dem Maschinenrahmen  
LED-Arbeitslampe unter Arbeitskorb  
Nicht markierende Raupen (grau)  
Wasserwaage Werkzeug Halter  
Eimerhalter  
Solarpanel- Arbeitskorb inkl. Stützhalter und Klemmen  
Zusätzliche Gegengewichte: 81 kg, 124 kg, 160 kg und 240 kg  
HY-Link: Portalverbindung, Internetunterstützung

---

## Benutzerdefiniert Lackierung möglich

Motorhauben  
Arbeitskorb  
Korbarm  
Mast außer Teil 1  
Mast inner Teil 2

# Arbeitsbereichsdiagramme

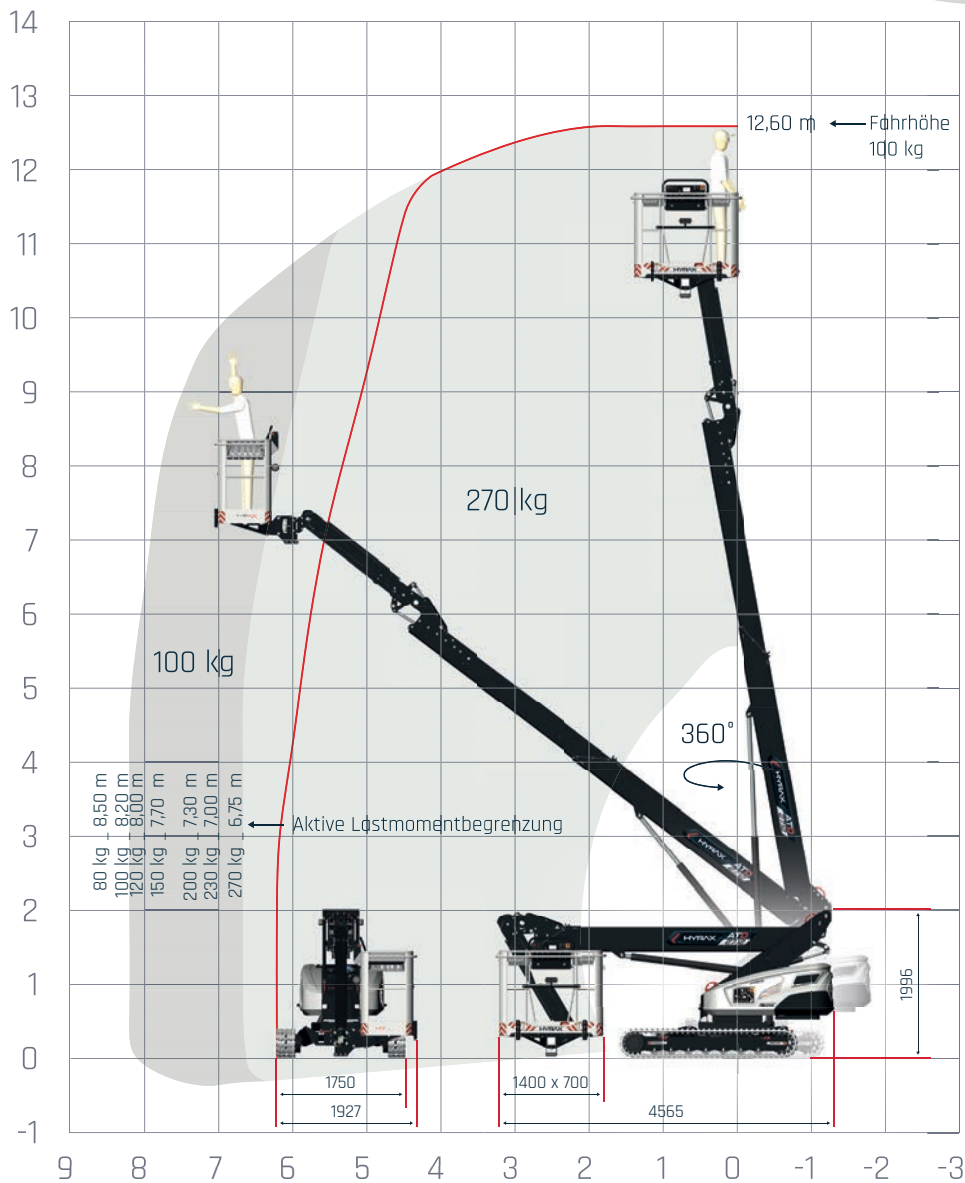
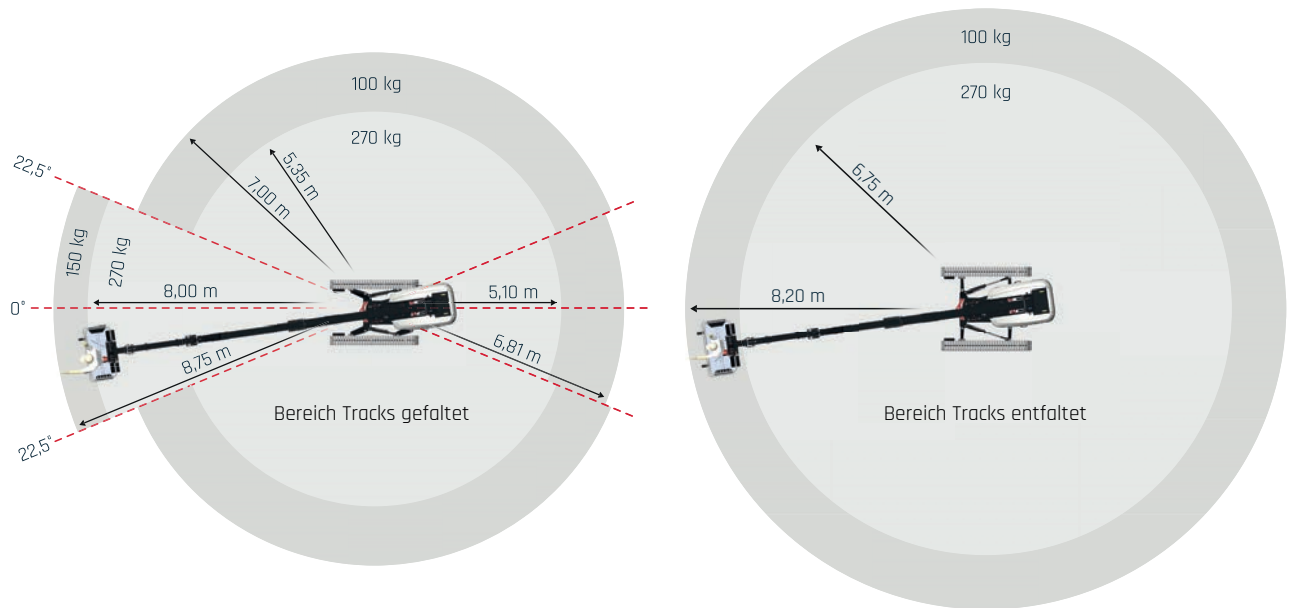

Hyrax verfolgt die Politik, seine Produkte kontinuierlich zu verbessern. Produktspezifikationen können ohne vorherige Ankündigung und ohne Verpflichtung geändert werden.