

# SR626

## KOMPAKTER, GELÄNDEGÄNGIGER TELESKOPSTAPLER



- Permanenter Allradantrieb
- Geschlossene Kabine
- Servolenkung
- Proportionale Joystick-Steuerung
- Einfache Bedienung und Wartung

 **snorkel**<sup>TM</sup>  
[www.snorkellifts.com](http://www.snorkellifts.com)

# KOMPAKTER, GELÄNDEGÄNGIGER TELESKOPSTAPLER

# SR626

LEISTUNGSVERMÖGEN	SR626
Tragfähigkeit max.	2 600kg
Hubhöhe max. (A)	5,79m
Reichweite nach vorne max.	3,2m

ABMESSUNGEN	
Gesamtbreite (B)	1,89m
Höhe eingefahren (C)	1,93m
Länge bis Gabelträger (D)	4,19m
Radstand	2,5m
Bodenfreiheit	220mm

LEISTUNGSDATEN	
Max. Fahrgeschwindigkeit	27km/h
Dauer, Anheben/Absenken	6.9/5sek
Hydraulik-Fördermenge (pro Minute)	70L
Hydraulikdruck	230bar
Menge Hydraulikflüssigkeit	70L
Kraftstofftankinhalt	80L
Wenderadius außen	3,25m
Reifen	12 x 16,5

ENERGIEVERSORGUNG	
Antriebsart	Yanmar 52kW Stage V diesel

GEWICHT	
Eigengewicht	4 700kg

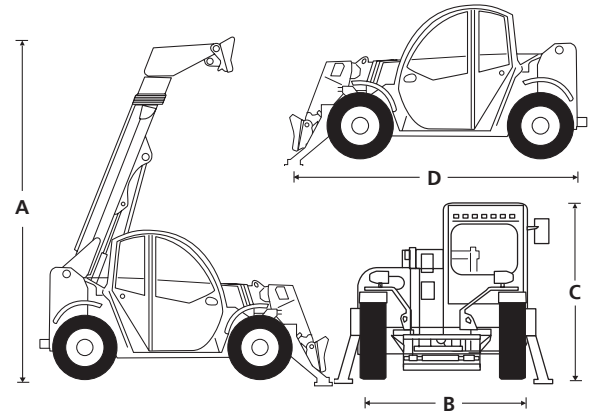

## STANDARDMERKMALE

- Permanenter Allradantrieb
- Allradlenkung
- Wählbare Lenkkarten: Vorderachse, Krebsgang und Koordiniert
- Zusatzhydraulikkreis am Ausleger
- Stufenlos regelbarer Hydrostat-Fahrtrieb
- Geschlossene Komplett geschlossene Kabine
- Proportionale Joystick-Steuerung
- Beleuchtete Anzeigen und Schalter
- LCD-Farbbildschirm mit Maschinen- und Motordiagnosen
- Verstellbarer, gefederter Sitz
- Komplett geschlossene Kabine mit Heizung
- Kotflügel (4)
- Blitzwarnleuchte
- Feste 1 200mm Wagen und 1 200mm Gabelzinken
- 2 Jahre Garantie auf Ersatzteile und Arbeiten, 5 Jahre auf Strukturbauteile
- CE-Zulassung

## OPTIONEN

- Sonderlackierung
- EURO-Profil-Kupplungen
- Klimaanlage
- Luftgefederter Sitz von Grammer
- LED-Arbeitsleuchten vorne und hinten (4)
- Arbeitsleuchten am Ausleger (2)
- Beheizter rechter Außenspiegel
- Zusätzlicher Rückspiegel
- Frontscheibe der Fahrerkabine mit Schutzgitter
- Nicht-markierende reifen 12-16,5
- Motorvorwärmer 220V
- Stoßgedämpfte Ausleger-Aufhängung und Ausleger
- Bluetooth-Radio, Freisprechfunktion und USB-Buchse
- Sonnenschutz
- Fest montierter Abschlepphaken für 6 Tonnen
- Snorkel OnSite™ Telematik

**snorkel** [www.snorkellifts.com](http://www.snorkellifts.com)

Vigo Centre, Birtley Road,  
Washington, Tyne & Wear,  
NE38 9DA, U.K.

t: +44 (0) 845 1550 057

e: sales.emea@snorkellifts.com

## TRAGLASTDIAGRAMM

