

SL26RT/SL30RT

DIESEL-SPEED LEVEL



- Das Original der legendären "Speed-Level" Sigma-Bühne
- Führt Steigungen bis zu 50%
- Passend für praktisch jedes Gelände
- Kräftiger Allrad-Antrieb
- Besonders geeignet für Arbeiten in unebenem Gelände oder im Tunnelbau
- Automatische Nivellierung ohne Stabilisatoren

 **snorkel**TM
www.snorkellifts.com

DIESEL-SPEED LEVEL

SL26RT/SL30RT

ABMESSUNGEN	SL26RT	SL30RT
Max. Arbeitshöhe	10,0m	11,0m
Max. Plattformhöhe (A)	8,0m	9,0m
Plattformabmessungen (eingeschoben)	1,72m x 3,66m	1,72m x 4,23m
Plattformabmessungen (ausgeschoben)	1,72m x 4,6m	n/a
Länge, Plattformausschub	0,91m	n/a
Breite (D)	2,13m	2,13m
Länge (C)	3,79m	4,3m
Bauhöhe (B)	2,6m	2,6m
Höhe mit abgeklapptem Geländer	1,7m	1,7m
Bodenfreiheit unter Chassis	305mm	305mm
Bodenfreiheit unter Achse	195mm	195mm

LEISTUNGSDATEN		
Plattformkapazität (SWL)	680kg	590kg
Max. Fahrhöhe	8,0m	9,0m
Max. Windgeschwindigkeit	12,5m/s	12,5m/s
Max. Fahrgeschwindigkeit (abgesenkt)	6,4km/h	6,4km/h
Max. Fahrgeschwindigkeit (angehoben)	0,8km/h	0,8km/h
Heben/Senken	21/32 sek	24/36 sek
Steigfähigkeit	50%	50%
Max. Nivellierung, vorne/hinten	9°	9°
Max. Nivellierung, Seite/Seite	13°	13°
Innerer Wenderadius	3,9m	3,9m
Äusserer Wenderadius	5,64m	5,64m
Reifen	26 x 12.00 - 12 schaumgefüllt	
Bedienung	Proportional über Joystick	
Fahrsystem	4 Rad Hydraulikantrieb mit automatischem Differenzial	

ENERGIEVERSORGUNG	
Energiequelle	Kubota D-902 Diesel wassergekühlt - Tier 4 Final

GEWICHT		
Eigengewicht	3 500kg	3 400kg

NIVELLIERUNG

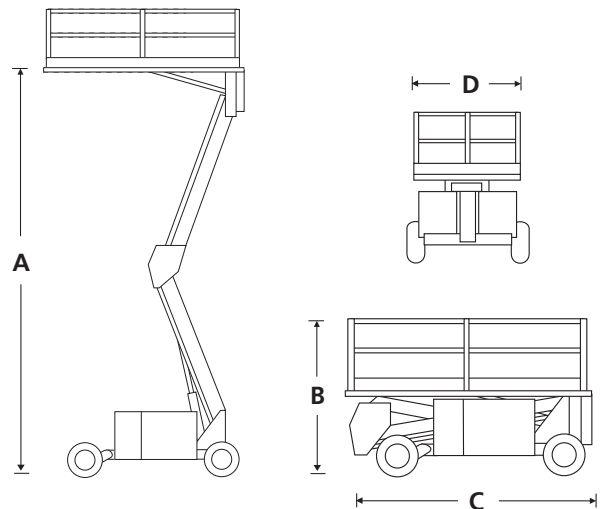
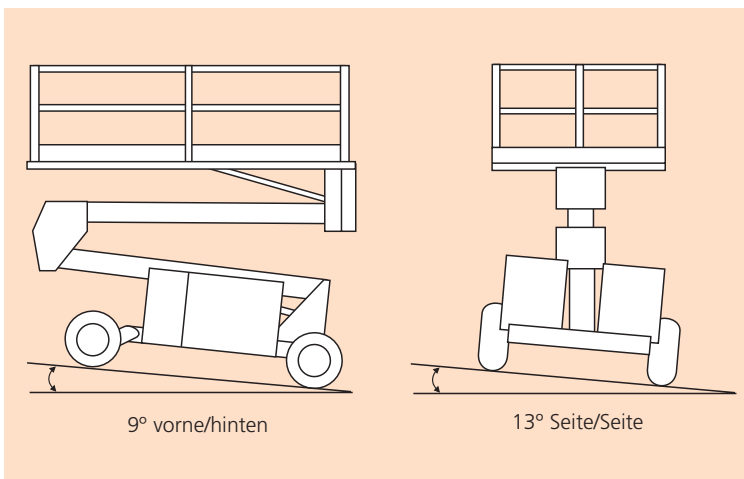

STANDARDMERKMALE

- Automatische Plattformnivellierung
- Leistungsstarker Allradantrieb
- Pendelachse vorne
- Rutschfeste Gitterplattform (SL30RT)
- Plattformausschub (SL26RT)
- Absenkalarm
- Allroundreifen mit hoher Haftung
- Doppelte Lamellenbremsen
- Proportionalsteuerung
- Stromkabel zur Plattform zur nachtr. Ausrüstung mit Steckdose
- Umlegbares Geländer
- Gelbes Rundumlicht
- Betriebsstundenzähler und eingebaute Diagnoseanzeige
- Hupe
- 2 Jahre Garantie auf Ersatzteile und Arbeiten, 5 Jahre auf Strukturbauteile
- CE-Zulassung

OPTIONEN

- Sonderlackierung
- Diesel-Abgasreinigung
- Biologisch abbaubares hydrauliköl
- Hydraulischer Stromgenerator, 110V/240V 3.5kW
- Tunnelpaket (RT)
- Tunnelpaket
- Nicht-markierende reifen
- Aluminium-Plattformboden (SL26RT)
- Snorkel OnSite™ Telematik

snorkel www.snorkellifts.com

Vigo Centre, Birtley Road,
Washington, Tyne & Wear,
NE38 9DA, U.K.

t: +44 (0) 845 1550 057
e: sales.emea@snorkellifts.com